

Senkgrube 2 m³

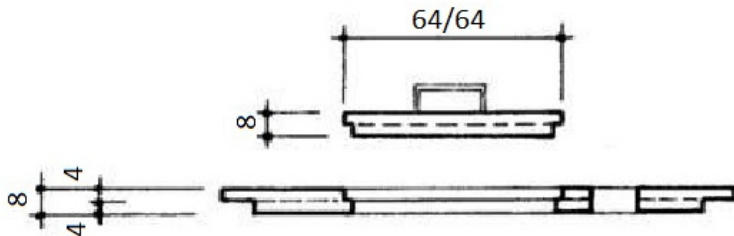

Abdeckung

(auf Wunsch befahrbar)

Gewicht / Stk: 299 kg

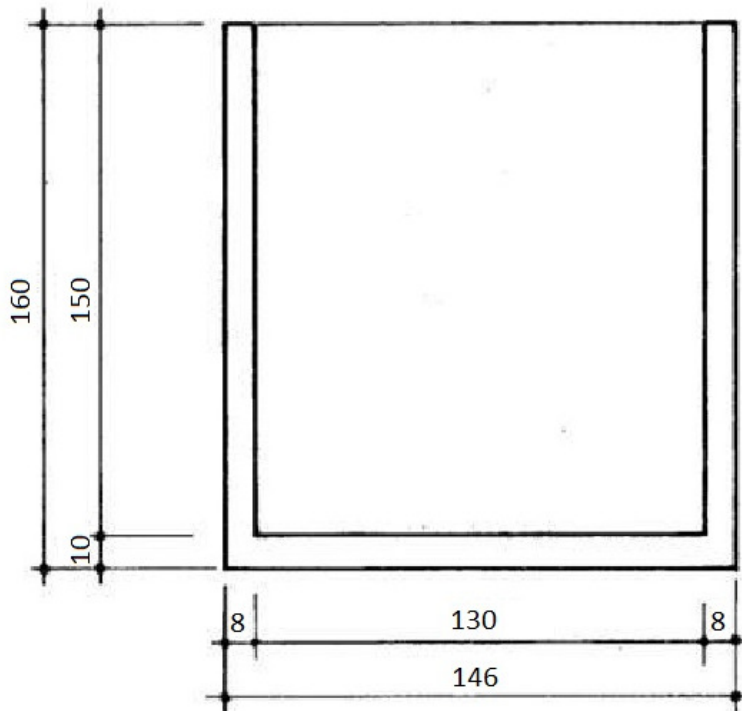

Unterteil

Gewicht / Stk: 1300 kg

Verwendung:

Die Senkgrube ist Wasserdicht, Innen und Außen mit einem Sulfatbeständigen Anstrich versehen und daher speziell in Seengebieten für Badehütten und Wochenendhäuser geeignet.

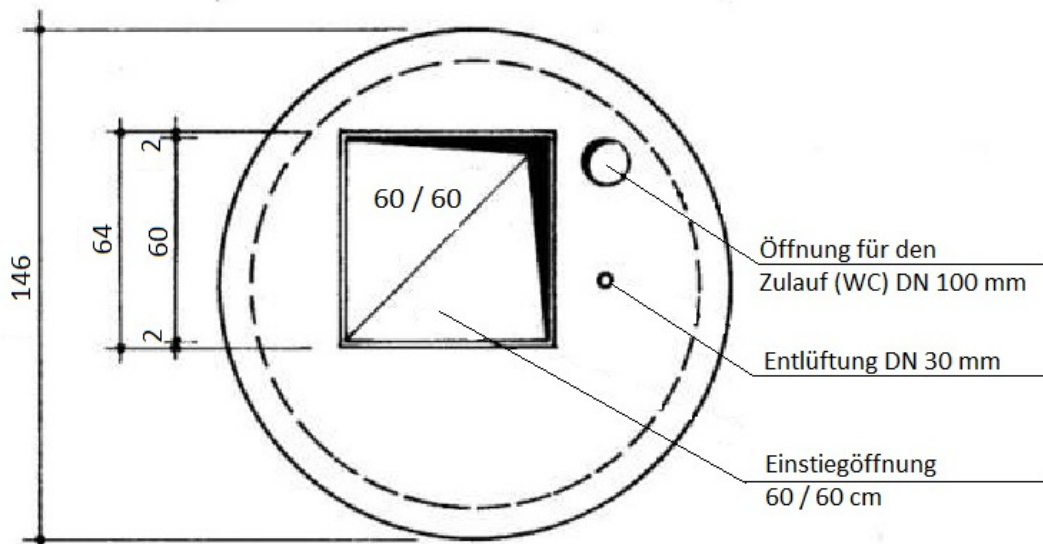

Öffnung für den Zulauf (WC) DN 100 mm

Entlüftung DN 30 mm

Einstiegöffnung 60 / 60 cm